

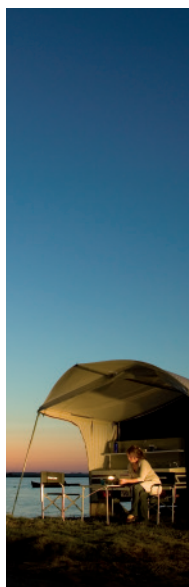

COMBI-CAMP

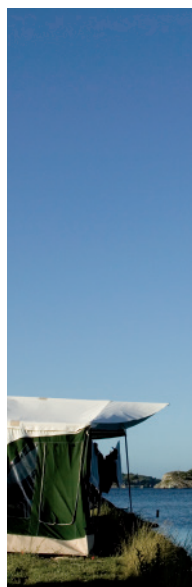

Instructieboek

combicamp.com

Country

Valley

NL

Inhoud

Introductie	3
Voor u op pad gaat	4
Het aanhaken van uw COMBI-CAMP	5
Het openen en opzetten van de wagentent	6
Laatste aanpassingen	7
Het opzetten van luifel en voortent	8
Voortent	9
De luifel als keukenluifel	10
Het opzetten van gastencabine en extra luifels	11
Het gebruik van de keuken	12-13
Onderhoud	14-15
Technische gegevens	16-17

GEFELICITEERD

MET UW NIEUWE COMBI-CAMP



Wij zijn zeer blij dat u COMBI-CAMP gekozen heeft en wensen u vele onbezorgde vakanties toe.

Dit boekje maakt het u mogelijk optimaal plezier van uw COMBI-CAMP te hebben.

Wij adviseren u dan ook het zorgvuldig door te nemen. Maak kennis met uw COMBI-CAMP voordat u verre reizen gaat maken, zodat u niet voor verrassingen komt te staan.

VOOR U OP PAD GAAT

Checkpunten

- Sluit alle sloten van wagen en keuken.
- Controleer de verlichting.
- Controleer de koppeling op de trekhaak.
- Controleer of het neuswiel goed aangedraaid is en zich in de hoogst mogelijke positie bevindt.
- Controleer de snelheidslimiet die geldt voor een auto met aanhanger in de landen waarheen u reist, maar houd maximaal 100 km/u aan.

Het inpakken van de wagen

- De bagage kan geplaatst worden onder het bed of op de bedden. Let erop, dat de gewichtsverdeling goed in balans is.
- Het maximaal gewicht op het bagagerek is 50 kg.
- Zware voorwerpen bij voorkeur boven de as plaatsen. De disseldruk dient tussen de 20 en 70 kg. te liggen.
- Houd bij het plaatsen van de bagage altijd een afstand van 20 cm over aan de zijkanten van de wagenbak. Deze ruimte is nodig voor het probleemloos sluiten van de wagen.



- Het toegestane totaalgewicht is 750 kg.
- Laat bij het dichtklappen van de wagen de deur van de wagentent altijd ca. 50 cm. open, zodat de lucht uit de tent kan ontsnappen.

HET AANHAKEN VAN UW COMBI-CAMP

- De hendel is open wanneer deze naar boven wijst; u laat de koppeling op de trekhaak zakken door het neuswiel naar beneden te draaien.
- Wanneer de koppeling in de juiste positie is geplaatst, wordt de groene rand op de voorkant van de koppeling zichtbaar; de hendel valt automatisch in de juiste positie: horizontaal.
- Vergeet niet de veiligheidskabel te bevestigen; deze activeert de remmen als de trailer onverhoopt los raakt van de trekhaak.

Verlichting

- Zorg ervoor dat de stekker van de trailer in het contact van uw trekhaak is geplaatst. Zie ook het aansluit-schema op pagina 18.

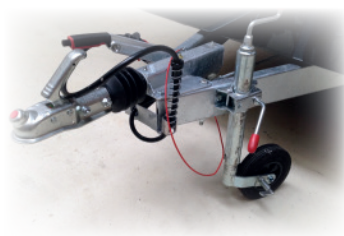

HET OPENEN EN OPZETTEN VAN DE WAGENTENT

- Plaats de wagen op een zo vlak mogelijke plek.
- Let er altijd op dat uw tent niet vies of beschadigd kan worden door bomen.
- Met het neuswiel zet u de wagen op het oog horizontaal.
- Draai de uitdraaisteunen uit tot ze weerstand vinden. Let op: het is niet de bedoeling dat u de wagen ermee opkrikt! Wij adviseren u een krikplaat te gebruiken zodat de steunen niet in de grond zakken.
- Open de sloten van het imperiaal en de wagenbak.
- Zet het imperiaal omhoog en laat het los.



- Neem nu het deksel op en laat het imperiaal op de grond rusten. Haal de tentdeuren naar buiten.



Leg het deksel op het imperiaal. Gebruik het imperiaal nooit als hefboom. Schuif de "vlinder" stangen naar boven en draai de handschroef aan.



- De wagentent is nu opgezet. Controleer of het imperiaal op de uiterste hoeken ondersteund is. Is dit niet het geval, draai dan eventueel het neuswiel bij of ondersteun de hoeken met wipgen.



LAATSTE AANPASSINGEN

- De ritsen aan weerszijden van het scharnier mogen nooit los zijn. Sluit ze tot in de bocht.
- Zorg dat de regenstrook rondom de tent naar beneden is.
- Alle kanten van de tent hebben ventilatieramen. Als het regent, kan de klep worden uitgezet met een scheerlijjn.
- Tenslotte opent u de ventilatieuifels. Plaats het glasfiber stokje in het tunneltje, buig het stokje voorzichtig en plaats het in de zakjes aan weerszijden.



Extra checkpoint bij het opzetten van de wagentent.

- Op alle hoeken van de wagentent moeten de bandjes op spanning staan om lekkage op die plekken te voorkomen. Is het bandje los geschoten, trek het dan aan tot het dak vlak staat en sluit de gesp.

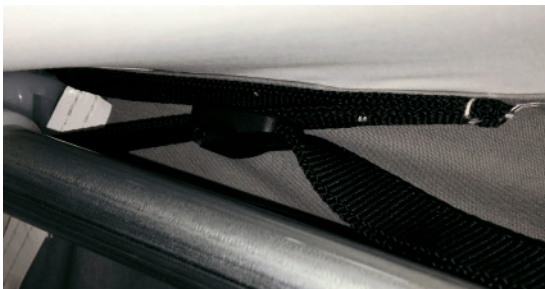

HET OPZETTEN VAN LUIFEL EN VOORTENT

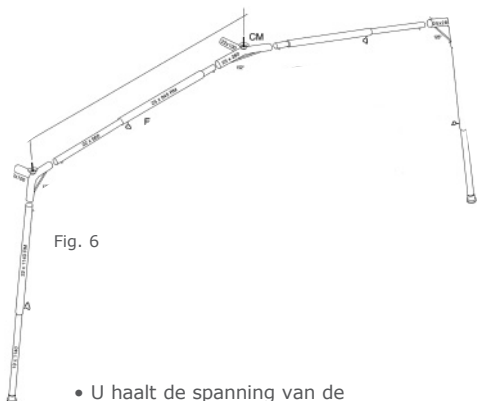

Fig. 6

- U haalt de spanning van de wagentent door de handschroeven los te draaien en het frame te laten zakken. Nu ritst u de luifel aan van links en rechts omhoog.
- De luifel laat u op het dak van de wagentent rusten, terwijl u de liggers uitschuift. De 22mm ligger wordt zover uitgeschoven tot de springveer uit de 25mm ligger steekt. Vervolgens schuift u de 25mm ligger op 3/4 lengte uit.
- Span de wagentent weer op.
- Zet de voorkant van het frame in elkaar als op figuur 6 is aangegeven en bevestig het aan de telescoopstokken.
- Trek de luifel naar voren over het frame. LET OP: de regenflap moet over de rits zitten! Plaats de ogen over de pinnen van het frame en span dit op zodat de luifel goed strak wordt getrokken.

- Sluit de plastic klemmen om de telescoopstokken te fixeren. De zijkant van de luifel kan met haringen worden vastgezet of opgebonden worden met bandjes.



HET OPZETTEN VAN LUIFEL EN VOORTENT

- De kleine elastieken kunnen worden bevestigd in de D-ringen van de voortent.
- Het tochtschort bevestigt u onder de keuken aan de nokjes en met de magneten. Let op dat de magneten er niet uit vallen.



- Haalt u de luifel eraf, zorg dan dat er 2 trekkers per kant zitten (geen vier).

Om de rugsteun/poot van het twin bed in de Country aan te passen, kunt u hem in verschillende posities fixeren. Om weer naar de vlakke positie terug te gaan haalt u hem eerst helemaal naar voren.



Wanneer u de trailer sluit, kunt u de luifel afritsen of laten zitten en bovenop het dak van de wagentent leggen.

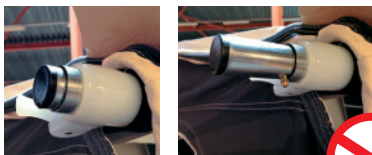

BELANGRIJK- wanneer u de wagen in gaat klappen, dienen de telescoopstokken (liggers) zo ver mogelijk ingeschoven te worden. De springveer dient ingedrukt te worden.



DE LUIFEL ALS KEUKENLUIFEL

- Als u voor één nacht ergens stopt, kunt u gemakshalve de liggers half uitschuiven en de luifel dubbel vouwen.
- Als de luifel nog bovenop de trailer ligt, trekt u het 22mm frame ongeveer 10cm uit totdat de springveer te zien is.

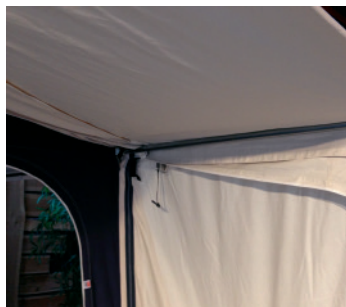

- Vervolgens trekt u het 25mm frame ongeveer 1m uit.
- De luifel haalt u naar voren en u steekt de liggers in de grijze PVC zakjes.

- De luifel ligt nu dubbel over de drie liggers.
- Sluit de witte klemmen.
- De zijken van de luifel maakt u vast aan de wagentent door middel van de bandjes.
- De zijken kunnen ook worden vastgezet met haringen.

ACCESSOIRES

Het opzetten van de gastencabine:

- Rits de raampartij uit de zijkant van de wagentent. Rits de gastencabine in.
- Schuif de gebogen stokken door de tunnel van de gastencabine heen. Plaats de pinnetjes van de beide rechte stokken in de gaten in het deksel en bevestig de gebogen stokken hieraan.
- De twee steunstokken met happers worden in de hoeken van de vloer geplaatst om de basistent te fixeren.
- Zet de hoeken van de kuip goed tegen de wagen aan en vervolgens naar buiten met grondpennen.
- Steek het glasfiber stokje eerst door de lussen, buig het voorzichtig en plaats het dan in de pockets aan weerszijden.
- De gastencabine moet altijd verwijderd worden voordat u de wagen inklapt!

De deurluifel aanbrengen:

- De deurluifel ritst u links of rechts aan de voortent en de luifelstokken spant u af met scheerlijnen.

Het opzetten van de luifel:

- De luifel heeft drie zeilogen. Deze plaatst u over de pinnen van de voortent en u spant de luifel naar de zijkanten strak naar beneden met de scheerlijnen. Vervolgens zet u de drie stokken uit met scheerlijnen.
- Bij regen kunt u de luifel niet gebruiken.



KEUKEN



Koelkast

- Voor elk gebruik verdient het aanbeveling de koelkast met een sopje af te nemen. Het afdichtrubber dient van tijd tot tijd met talkpoeder te worden behandeld.
- Naast 12 volt en 220/240 volt kunt u ook propaan- of butaangas gebruiken. De gemonteerde gasdrukregelaar past op blauwe Camping Gaz flessen.

Gebruik op elektra

- Koel altijd voor op 220 volt. Gebruik thermostaat "A" en zet de schakelaar op stand 7 tot de gewenste temperatuur is bereikt. Kies daarna eventueel een lagere stand.
- De 12V stekker gaat in het stopcontact naast de omvormer achter de middelste lades:



Gebruik op gas

- De koelkast treedt in werking door knop "E" een aantal malen in te drukken. Gebruik thermostaatknop B.
- Zodra de gewenste temperatuur is bereikt, zet u thermostaat "B" op "MIN".
- Sluit de gaskraan zodra de koelkast niet meer op gas werkt.

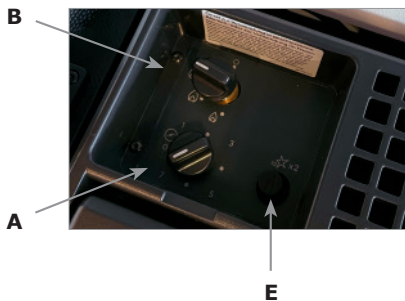

KEUKEN

Let op! Beschadig de bedrading van de verlichting niet bij het plaatsen van uw spullen.



Gaspitten

De keuken heeft drie gaspitten die als volgt werken:

- Open de gaskraan.
- Druk de gewenste knop in en draai deze naar de grote vlam.
- Steek de brander aan met een lucifer.
- Houd de knop nog 5 tot 10 seconden ingedrukt totdat de brander in werking treedt. Daarna kunt u de knop loslaten en naar de gewenste positie draaien.
- Als de vlam uit gaat, herhaalt u dit proces.
- Reinig de branders met een vochtige doek. Gebruik van te veel water kan de werking van de branders belemmeren.

De gasdrukregelaar op de gasfles monteren

- Schroef de regelaar op de fles. Draai de knop op "O" om de gastoevoer te openen en op "F" om deze weer te sluiten.



Gaskranen

- Staan de gaskranen voor het kooktoestel en voor de koelkast verticaal, dan staan ze open. Staan ze in horizontale positie, dan zijn ze gesloten. Ze kunnen afzonderlijk worden gebruikt.

De waterkraan

- De kraan werkt op 12 volt, gevoed door de trafo die onder de smalle lades geplaatst is. Stroom komt van de aansluiting met de auto, of van de stroomaansluiting op de camping. Wanneer de waterkraan open staat, wordt de pomp in de water jerrycan geactiveerd en na een paar seconden zal het water gaan stromen. Laat de pomp nooit zonder water werken. Tijdens het rijden dient u de dichte dop op de jerrycan te plaatsen om lekkage te voorkomen.

LET OP. Onder de afvoer dient u een emmer o.i.d. te plaatsen.

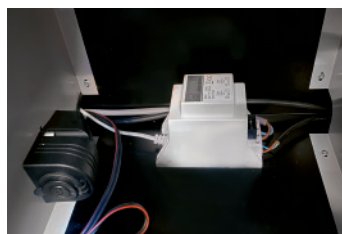

ONDERHOUD

Verzorg uw COMBI-CAMP goed, opdat u lang van uw COMBI-CAMP kunt genieten. Goed onderhoud verzekert u van vele jaren onbezorgd kampeerplezier.



Ook de telescopische liggers van de voortent dienen in de winterstalling uit elkaar gehaald en droog bij de andere stokken bewaard te worden.

De Tent

- De COMBI-CAMP kan nat worden ingeklapt. Zorg er echter voor bij de eerste gelegenheid, doch in elk geval binnen 24 uur, de wagen weer uit te klappen en te laten drogen. Dit om het weer tegen te gaan. Treden er toch vlekken op, borstel deze dan af, behandel ze met een speciaal middel en herimpregneer de plek.
- Gebruik nooit wasmiddelen; dit tast de impregneerlaag aan.
- De matrashoes kan bij maximaal 30 graden gewassen worden, of chemisch gereinigd.
- Meestal is het gebruik van een stofzuiger voor reiniging het meest effectief.
- Lekkage op de naden behandelt u met nadendicht.
- Berg de stokken altijd in de separate zak op.
- Witte uitslag op de stokken behandelt u met staalpolish of turtle wax. Verwijder dit met een doek alvorens te stokken weer te gebruiken.



Katoen en hennep zijn natuurlijke materialen, waarbij kleurverschil tussen verschillende doekbanen kan voorkomen.

ONDERHOUD

De wagenbak

- Deze kan met een sopje en een spons worden gereinigd. Gebruik nooit een schuur spons of schuurmiddel. Het deksel kan met botenwas voor hout worden behandeld.
- Houd scharnierpunten van keuken en wagen vet met bijvoorbeeld WD40.
- Het deksel is van geïmpregneerd hout. Als de wagen buiten in de regen staat, kan het oppervlak opbollen. Dit heeft geen consequenties voor de functionaliteit en zal ook weer deels wegtrekken.

Voor u op pad gaat

- Volledige waterdichtheid krijgt katoen pas na de eerste regenbui. Vandaar dat het raadzaam is uw COMBI-CAMP een keer nat te sproeien. Sluit alle ritsen hierbij, zodat de tent goed in vorm krimpt. Wacht met inklappen tot dat de tent volledig gedroogd is.

Winterberging

- Zorg ervoor dat de tent altijd volledig droog is alvorens de COMBICAMP de winterstalling in gaat.
- Het is aan te raden de matrassen en binnentent op een droge plaats te bewaren gedurende de winter.
- Haal alle stokken uit elkaar en maak ze droog. Ook de telescopische liggers van de voortent dienen in de winterstalling uit elkaar gehaald en bij de andere stokken bewaard te worden.
- Zorg ervoor dat de scharnierpunten van uitdraaisteunen, keuken en neuswiel ingevet zijn.

TECHNISCHE GEGEVENS

VALLEY

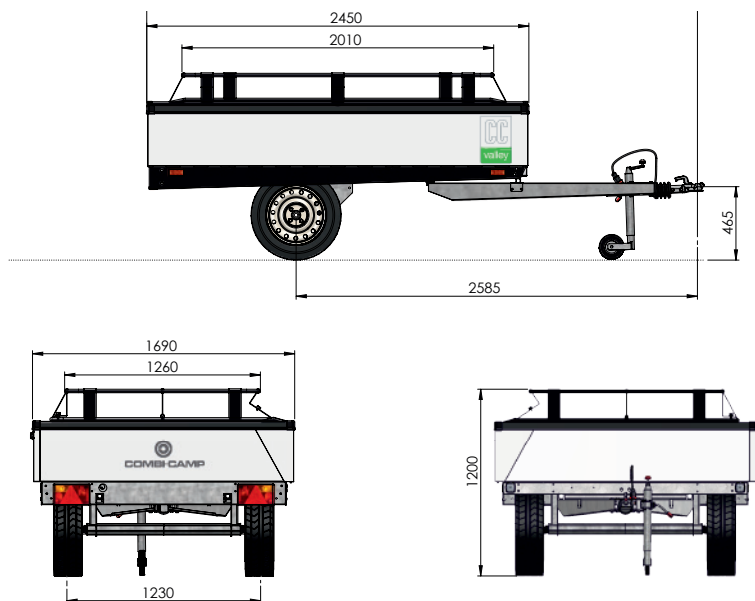

Leeg gewicht: 290 kg
Maximaal gewicht: 750 kg

TECHNISCHE GEGEVENS

COUNTRY

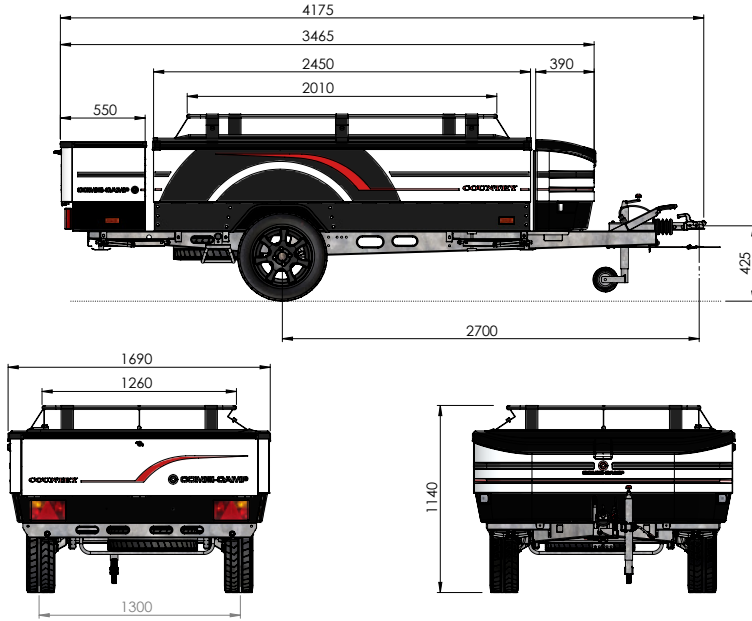

Leeg gewicht: 510 kg
Maximaal gewicht: 750 kg

Technische gegevens



AANSLUITSCHEMA VOOR

13-POLE JAEGER

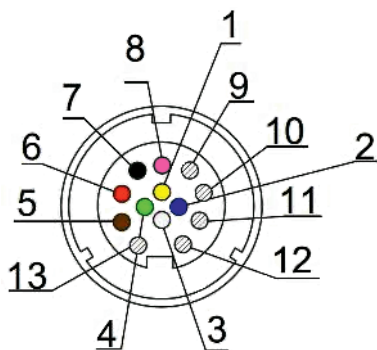

13-POLE MULTICON

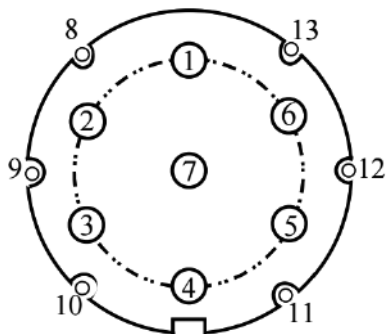

13-polig Multicon/Jaeger			
1	1/L	Richtingaanwijzer links	geel
2	2/54G	Mistlicht	blauw
3	3/31	Massa (contacten 1 t/m 8)	wit
4	4/R	Richtingaanwijzer rechts	groen
5	5/58R	Achterlicht/breedtelicht rechts en nummerplaat	bruin
6	6/54	Remlicht	rood
7	7/58L	Achterlicht/breedtelicht links	zwart
8	8	Achteruitrijlicht	roze
9	9	Koelkast + (2,5 mm)	niet vastgelegd
10	10	Constante stroom/Kraan	niet vastgelegd
11	11	Massa koelkast (2,5 mm)	niet vastgelegd
12	12	Geen bestemming	niet vastgelegd
13	13	Massa voor pool 9	niet vastgelegd



COMBI-CAMP



www.combicamp.com