

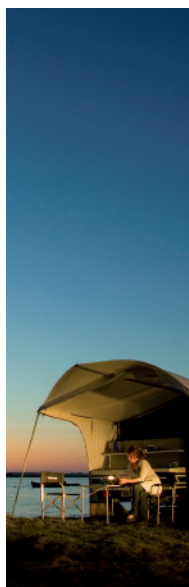

COMBI-CAMP

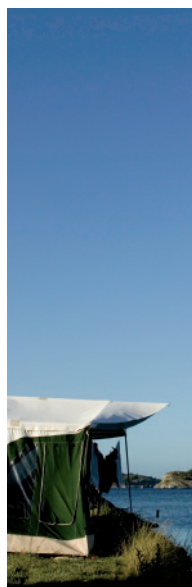

Instruktionsbog

www.combicamp.com

Country

Valley

DK

Indhold

Indledning	3
Før du kører ud	4
Tilkobling af COMBI-CAMP	5
Åbning og opstilling	6
Indstilling af vognen	7
Integreret solsejl/fortelt	8
Integreret solsejl/fortelt	9
Selsejl som køkkenmarkise	10
Tilbehør til telt	11
Køkken	12-13
Vedligeholdelse	14-15
Tekniske oplysninger	16-17

TILLYKKE

MED DIN NYE COMBI-CAMP



*Det glæder os, at du har valgt COMBI-CAMP.
Vi ønsker dig og din familie mange dejlige ferieoplevelser.*

*Dette hæfte er tænkt som en hjælp for dig, til at anvende
COMBI-CAMP på den mest optimale måde, og vi opfordrer til
at man gennemlæser hæftet grundigt.*

*Lær COMBI-CAMP at kende hjemmefra - slå vognen op nogle gange,
således at du præcist ved, hvad der skal gøres, inden du tager ud på
den første tur.*

FØR DU KØRER UD

Husk at:

- Lukke og låse alle låse på vogn og køkken.
- Kontrollere, at alle lygter virker korrekt.
- Det er vigtigt at efterspænde hjulmøtrikkerne efter de første 200 km kørsel.
- Hvis påløbsbremse, skal denne justeres første gang efter ca. 200 km.
- Se efter, at kuglekoblingen er korrekt fastgjort på anhængertrækket.
- Kontrollere at næsehjulet er løftet helt op og er fastspændt.
- Orienter dig om de gældende hastighedsregler i de lande, hvor du påtænker at køre.

Pakning af COMBI-CAMP

- I den lukkede vogn er der ca. 1 m³ bagageplads. Ydermere er der bagageplads på bagagebæreren og i bagageboksen under sengen.
Bemærk venligst, at vognen altid skal pakkes således, at vægten fordeles ligeligt i vognen.
- Tunge ting placeres over hjulene. Dette gælder også ved læsning på bagagebæreren. Kugletrykket (vægten ved kuglekoblingen) skal helst ligge mellem 20 og 70 kg.
- Pak aldrig helt ud til siden, ca. 20 cm skal bruges til telt og teltbuer, når din COMBI-CAMP foldes sammen. Dette har betydning for, at vognen kan lukkes så tæt som muligt.



- Den godkendte totalvægt for alle typer af COMBI-CAMP er 750 kg.

HUSK!

Når man skal slå en COMBI-CAMP sammen, skal man lade døren i teltet stå åben, og slå udluftningsmarkisen ind.

VIGTIGT!

OVERLÆS ALDRIG VOGNEN

TILKOBLING AF COMBI-CAMP

- Håndtaget løftes til "lodret" stilling (ÅBEN) og kuglekoblingen sænkes ved hjælp af næsehjulet ned over bilens trækkrog.
- Når kuglekoblingen sænkes til korrekt position, vil en grøn "indikator" på spidsen af koblingen blive synlig og håndtaget vil automatisk sænkes til normal stilling.
- Husk altid at spænde sikkerhedskæden, der aktiverer bremsen hvis traileren "hopper" af krogen.

Lys

- Husk altid at tilslutte anhænger 12V stik til bilen - og kontrollere, at alle lysfunktioner virker. Se diagram side 18.

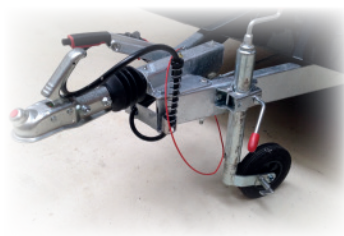

ÅBNING OG OPSTILLING

- Opstilling bør finde sted på et areal, der er nogenlunde plant.
- Husk, det er ikke hensigtsmæssigt at placere vognen under et træ. Ned fra træerne falder ofte snavs og klæbrige partikler, som kan tilsmudse teltdugen.
- Når Deres COMBI-CAMP er hængt af trækkroge og kørt på plads, justeres næsehjulet på trækstangen, og eventuelle støtteben foran, således at vognen står vandret.
- Skru de bagerste støtteben ned indtil vognen står vandret, dernæst låses bagagebæreren op. Det anbefales at lægge et bræt e.lign. under støttebenet, så det ikke synker ned i jorden.
- Løft bagagebæreren og sving den hele vejen til yderste position.



- Åben nu låget på vognen, og træk det i en stor bue ned på plads, så det hviler på bagagebæreren på jorden.



- Brug aldrig bagagebæreren til at løfte låget. Gå ind i vognen og løft de to sommerfugle indtil teltet er slået helt op og i "næsten" vandret position ved stopmærket, og spænd håndskruerne.



- Nu er vognen slået op. Juster sommerfuglene som vist ovenfor. Juster støttehjulet foran, så du sikrer, at gulvet er vandret, så det er støttet af bagagebæreren, som nu ligger under gulvet. Hvis nødvendigt, kan de to bagerste støtteben justeres.



INDSTILLING AF VOGNEN

- Regnkanten trækkes ud over vognkanten hele vejen rundt. Juster nylonskørtet over gulvkanten.
- Alle vinduer er forsynet med ventilations- eller udluftningsklapper med myggenet. Ønskes ventilation rulles klappen til siden og bindes fast. I regnvejr kan klappen stå på klem ved at montere en badun i D-ringen nederst på klappen.
- Lynlåsene bør i begge ender altid lukkes med 15 cm.

- Til sidst åbnes den udvendige ventilation. Lyn op, placer den ene ende af glasfiberstangen i den påsyede lomme og bøj stangen, indtil den anden ende passer i den modsatte lomme.



Ekstra kontrolpunkt ved opsætning af vogntelt

- Spænderne i hvert af de fire hjørner af vognteltet skal være stramt for at undgå utætheder.
- Hvis spændet går løst, skal du trække i båndet, indtil taget er rettet ud, og herefter lukke spændet igen.



INTEGRERET SOLSEJL / FORTELT

Opstilling af integreret solsejl / fortelt

Forteltets stangsystem er vist her på fig. 6

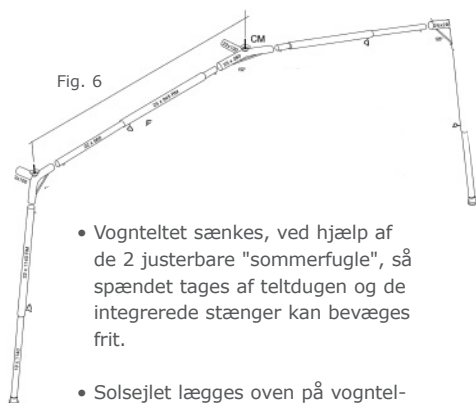

Fig. 6

- Vognteltet sænkes, ved hjælp af de 2 justerbare "sommerfugle", så spændet tages af teltdugen og de integrerede stænger kan bevæges frit.
- Solsejlet lægges oven på vognteltet mens de integrerede stænger trækkes ud. Begge stænger Ø25 mm og Ø22 mm trækkes ud, således at den lille knopfjeder låser dem i forlængelse og Ø25 mm stangen er trukket 3/4 ud.
- Herefter monteres det medfølgende stangsæt (fig. 6) og solsejlet trækkes ud over stangsættet - det hele justeres og strammes.

- Så justeres højden på stangsættets ben. De integrerede stænger strammes efter og låses i de sorte klemmebøsninger.
- Siderne kan enten bindes fast til vognteltet eller pløkkes.



VIGTIGT: sørg for at flappen dækker lynlåsen.

INTEGRERET SOLSEJL/FORTELT

- De medfølgende elastikker klemmes let i forteltets D-ringe.
- Læstykke monteres under køkkenet.



- Når du skal justere ryglænet/fodenden af sengen i COMBI-CAMP Country standard, kan dette gøres i flere trin. For at lægge det fladt ned på sengen, træk det så først helt hen mod dig selv for at låse det op.



- Ved lukning spares tid ved at lade solsejlet blive på vognen. Solsejlet trækkes tilbage hen over vognen og bliver derefter liggende, når vognen lukkes.



VIGTIGT: ved lukning skal de integrerede stænger skubbes helt ind.



SOLSEJL SOM KØKKENMARKISE

- Vil du bare have en hurtig overnatning kan du nøjes med at trække de integrerede stænger halvt ud, og folde resten af solsejlet ind under taget.
- Mens solsejlet ligger ovenpå vognteltet trækkes Ø22 mm stangen ca. 10 cm ud, således at knop-fjederen bliver synlig.
- Herefter trækkes Ø25 mm stængerne ca. 1 m. (3'4") ud



- Solsejlet trækkes frem og stængerne placeres i de påsyede grå PVC lommer.

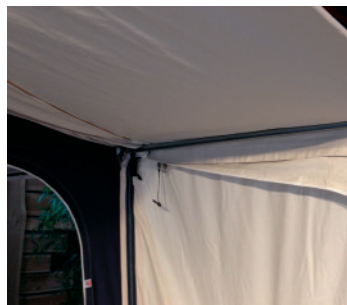

- Vær opmærksom på at solsejlet skal ovenover den midterste stang.
- Stængerne fastspændes og det løsthængende solsejl bindes til vognteltet i de monterede bændler.
- Siderne kan enten pløkkes eller bindes ind til vognteltet.

TILBEHØR TIL TELT

Anneks monteres således:

- Den aftagelige side af vognteltet lynes af og annekset lynes på.
- De medfølgende 2 stænger med runde hjørner stikkes igennem den indvendige løbegang - fra hver side.
- De 2 lige stænger monteres og placeres i bøsningerne i gulvrammen, hvorefter højden justeres.
- De 2 støttestænger med spænder er placeret i hjørnerne af gulvet for at fastgøre vognteltet.
- Nylonbunden strækkes ud og udhængt pløkkes hele vejen rundt, uden at stramme for meget.

- Endelig åbnes ventilationsklappen og glasfiberstangen fastgøres, hvorefter inderteltet (sovekabinen) monteres.

Dørmarkise monteres således:

- Dørmarkisen lynes fast i de påmonterede lynlåse over døren, de medfølgende stænger rejses og fastgøres med barduner.

Ekstra solsejl monteres således:

- Solsejlet har 3 messingringe i hver ende. Den ene ende passer på forteltets "pigge" og fastgøres i hver side ved den isyede bardun. De 3 stænger rejses og fastgøres med barduner.



KØKKEN



Køleboks

- Før brug af køleboks skal du rengøre den indvendigt og udvendigt med lunken vand med opvaskemiddel. Fra tid til anden skal gummiringen i låget gnides med talkumpulver.
- Køleboksen kan køre på hhv. 12 og 220/240 volt samt gas. Kun gas af typerne Propan/Butan. Medfølgende gasregulator hører til international campinggas (blå flasker).

EI-drift

- Skal boksen køre på 12 volt fra bilen, anbefales det at forkøle boksen på 220 volt hjemmefra. Ved 220 volt, tilsluttes det 2-benede stik, der sidder bag på selve køleboksen.

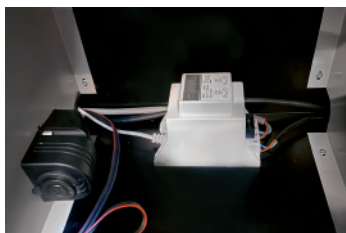

Gasdrift

- Regulator (B) trykkes ned og holdes ca. 10 sek., herved fjernes luften i gasslangen, og der kommer gas til brænderen.
- Brænderen tændes ved at trykke 3-4 gange på tænderen (E).

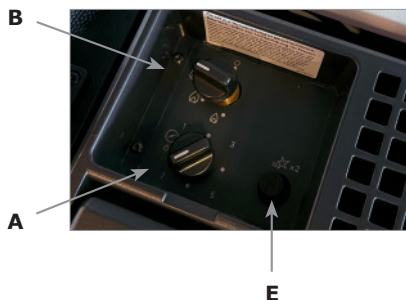

- Når den ønskede temperatur er nået, drejes regulator (B) mod MIN.
- Husk at slukke for gastilførsel, når køleboksen ikke kører på gas.

KØKKEN

- Undgå at beskadige kablerne til kørelyset, når du anvender køkkenet.



Gasblus

Gasbluset med 3 brændere fungerer på følgende måde.

- Gastilførslen åbnes
- Betjeningsknappen drejes til „stor flamme“, og trykkes i bund.
- Mens knappen er i bund tændes bluset, og knappen holdes fortsat i bund 5-10 sek., hvorved tændsikring aktiveres
- Slip knappen og drej knappen til den ønskede position (stor eller lille flamme)

Bemærk: Udluftningshullerne i køkkenet må ikke blokeres.

Gashaner

- De to haner til henholdsvis køleboks og gasblus, er lukkede ved vandret position og åbne ved lodret. De kan bruges uafhængig af hinanden.



Montering af gasflasker

- Skru regulatoren på gasflasken indtil den er stram. Regulatoren er åben i position "O" og lukket i position "F".

Vandhane

- Vandhanen kører på 12 volt som kommer fra en konverter under de små skuffer. Strømmen kommer fra forbindelsen til bilen, eller når vognen er tilkoblet strøm.
- Anvend ikke vandhanen, hvis pumpen ikke er helt dækket af vand. Under kørsel skal pumpen tages ud, anvend i stedet det lukkede låg på vanddunken.

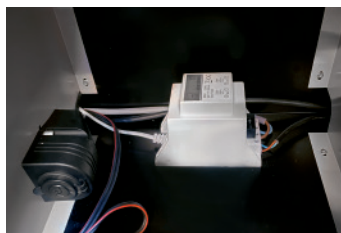

VEDLIGEHOJDELSE

Vær god ved din COMBI-CAMP - det er både du og din COMBI-CAMP bedst tjent med. En rimelig vedligeholdelse vil sikre dig en brugs- og driftssikker COMBI-CAMP i mange år fremover.



Teltet

- COMBI-CAMP er dejlig nem at åbne/lukke, også i regnvejr. Hvis du har måttet pakke sammen i fugtigt vejr, skal vognen snarest muligt åbnes, således at såvel telt som madrasser, etc. kan blive gennemluftet og tørret. I modsat fald kan der opstå skimmeldannelser, der igen kan medføre råd. Skulle der opstå tegn på noget sådant, må det angrebne sted - efter gennemtørring - omhyggeligt børstes og til sidst imprægneres teltet.
- Det er derfor af allerstørste vigtighed, at din COMBI-CAMP ikke står lukket med fugtigt telt i længere tid (mere end 24 timer).
- Vi fraråder brugen af kemiske rensmidler.
- Vær opmærksom på, at madrasbetrækket maksimalt må vaskes ved 30 grader da ellers mister pasformen, og alternativt skal det renses på renseri"
- Rensning af almindeligt forekommende snavs på teltdugen foretages bedst med lunkent vand med lidt eddike og en blød børste. Ofte vil man imidlertid kunne foretage en effektiv rengøring ved hjælp af en støvsuger.
- Det er vigtigt, at alle stænger holdes tørre og opbevares i den med følgende pose.
- Teleskopstængerne til forteltet skal tages ud og opbevares tørt sammen med de andre stænger.
- Utætheder ved sømmene kan løses ved brug af seam sealer. Da bomuld er et naturligt materiale kan nuance i farve optræde.

VEDLIGEHOJDELSE

Chassis / tagbagagebærer

Både chassis og tagbagagebærer har fået en effektiv rustbeskyttende behandling. Derudover er tagbagagebæreren forsynet med yderligere plastgreb, der tager af for stød og ridser, når tagbagagebæreren rammer jorden.

Før første tur

- Når du slår Deres COMBI-CAMP op første gang, anbefaler vi, at du sprayer teltdugen med vand. Selv den allerbedste imprægnering af bomuldsteltdug er ikke 100% effektiv før efter den første regnbyge.
- Under sprayning med vand - og mens teltdugen tørrer - skal døre og vinduer være lukkede for at få et ensartet træk overalt i bomuldsteltdugen.
- Teltet er lavet af bomuld, som er et naturprodukt. Skulle der mod forventning trænge lidt vand ind ved f.eks. syninger, kan du hos din campingforhandler købe imprægnering, så du selv kan efterimprægnere teltet på udsatte steder.

Opbevaring

- Sørg for at vognen er fuldstændig tør før opbevaring.
- Det anbefales kraftigt at fjerne madras og indertelt og opbevare det et fuldstændigt tørt sted gennem vinteren.

TEKNISKE DATA

VALLEY

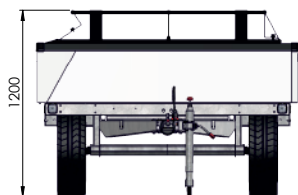
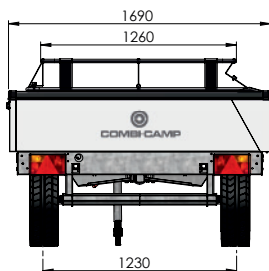
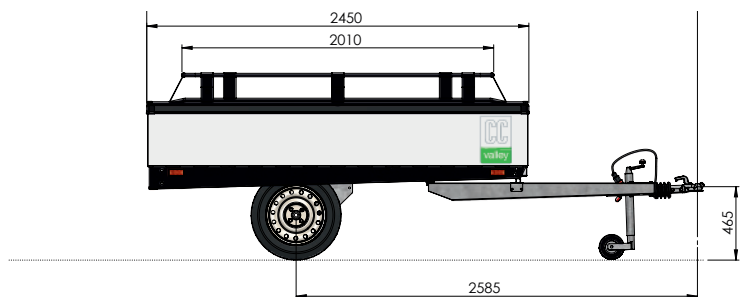

Egenvægt: 350 kg

Egenvægt: **750 kg**

TEKNISKE DATA

COUNTRY

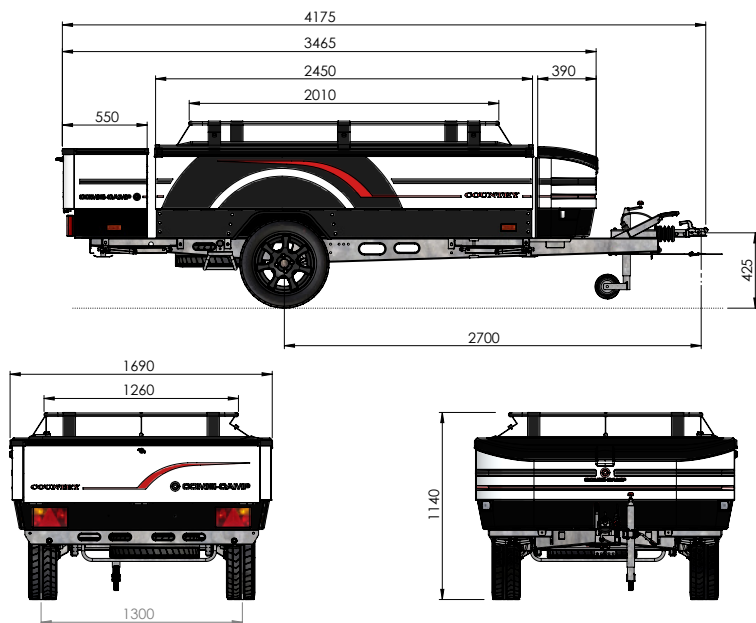

Egenvægt: 450 kg
Totalvægt: 750 kg

Tekniske data



MONTERINGSVEJLEDNING

13-POLE JAEGER

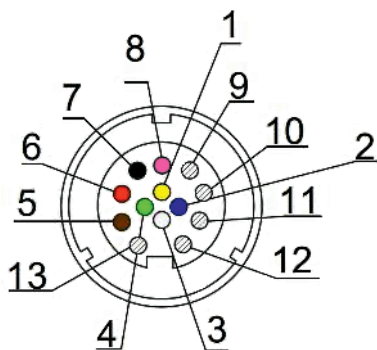

13-POLE MULTICON

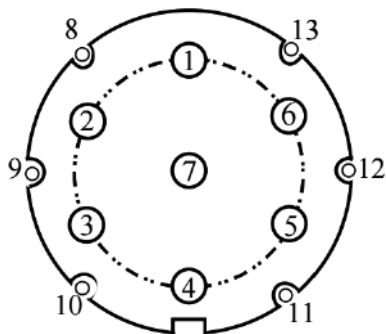

13-polig Multicon/Jaeger			
1	1/L	Blinklys venstre	Gul
2	2/54G	Tågelygte	Blå
3	3/31	Jord (kontakt 1 t/m 8)	Hvid
4	4/R	Blinklys højre	Grøn
5	5/58R	Lys højre side og nummerplade	Brun
6	6/54	Bremselys	Rød
7	7/68L	Lys venstre side	Sort
8	8	Baklys	Lyserød
9	9	Køleboks + (2,5 mm)	-
10	10	Permanent flow / Water tap	-
11	11	Køleboks jord (2,5 mm)	-
12	12	Bruges ikke	-
13	13	Jord pol 9	-



COMBI-CAMP



www.combicamp.com